

HYDROSTATIC MOTOR SPINDLE UNIT

HYDROSTATISCHE MOTORSPINDELEINHEIT



TECHNICAL FEATURES EIGENSCHAFTEN

- Bearing is made by the composite casting method and providing emergency running properties
Lager hergestellt aus Verbundguss mit speziellen Notlaufeigenschaften
- Dimensions according to customer requirements
Abmessungen nach Kundenwunsch lieferbar
- Irrespective of production tolerances, the optimum pocket pressure is set automatically
Unabhängig von Fertigungstoleranzen stellt sich immer der optimale Taschendruck ein
- The patented clearance compensator works without susceptible capillaries or controllers
Die patentierte Laufspaltdrossel arbeitet ohne anfällige Kapillaren oder Regler
- Also available including complete hydraulic and control unit
Lieferung auch mit kompletter Hydraulik-Anlage und Steuerung möglich

ADVANTAGES VORTEILE

- Unlimited theoretical lifetime
Lebensdauer rechnerisch unbegrenzt
- No vibrations by ball bearing elements
Keine Vibrationen durch Wälzkörper
- Thermal stable, direct heat dissipation by lubrication oil
Thermisch stabil, Wärmeabfuhr direkt über das Schmieröl
- Radial and axial runout < 0.2 µm
Rund- und Planlaufgenauigkeit < 0.2 µm

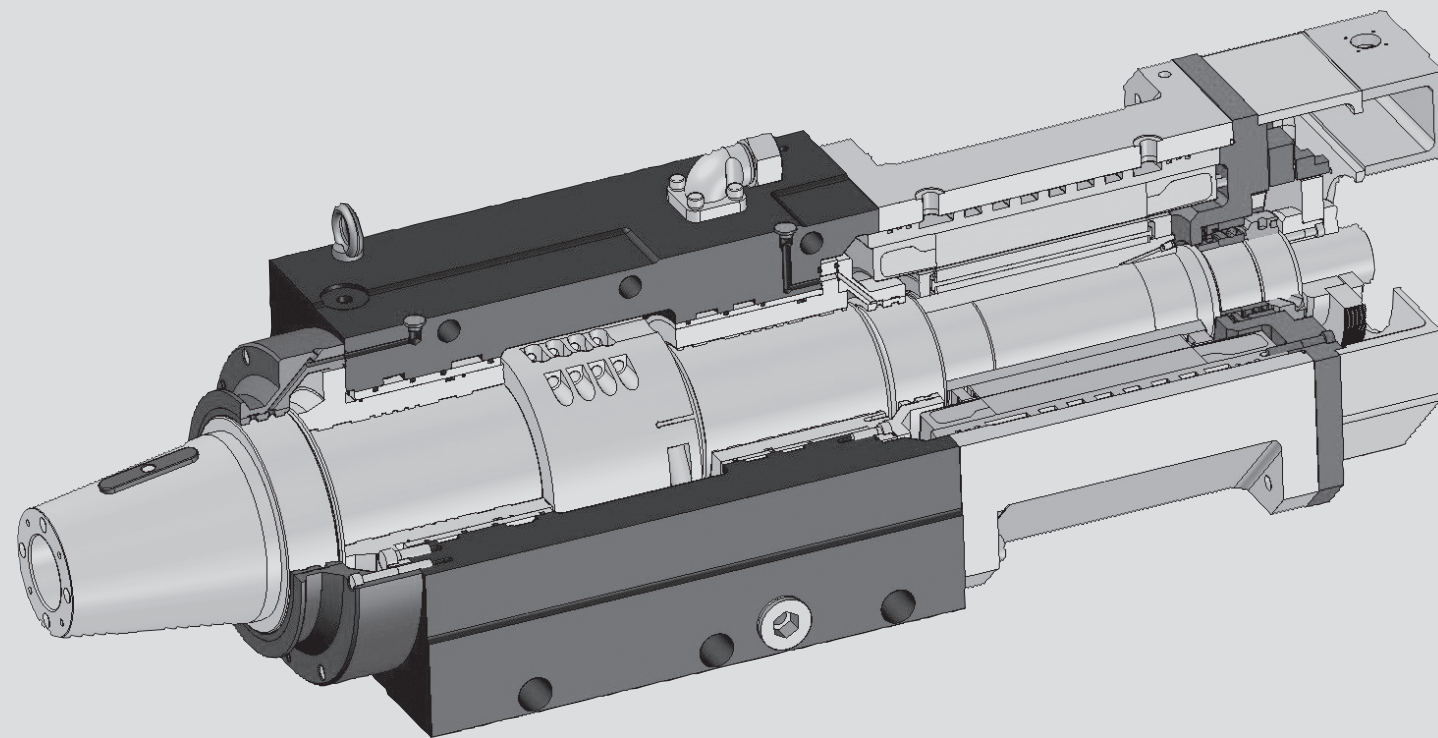

INSTALLATION SIZE BAUGRÖSSE

Inlet pressure <i>Zuführdruck</i>	bar	60 - 70								
Bearing diameter radial <i>Lagerdurchmesser radial</i>	mm	30	40	50	60	70	80	90	100	110
External dimension width x height <i>Aussenabmessungen B x H</i>	mm	100x110	125x125	140x140	180x200	190x220	200x250	210x250	230x240	240x240
Spindle speed <i>Spindeldrehzahl</i>	min ⁻¹	30000	20000	12000	7000	6000	5000	4500	4000	3500
Oil flow rate (ISO VG 10, 25°C) <i>Öldurchsatz (ISO VG 10, 25 °C)</i>	l/min	8	12	15	18	19	20	21	23	25
Bearing Material <i>Lagerwerkstoff</i>		Steel/white metal <i>Stahl/Weißmetall</i>								
Radial / axial runout <i>Rund- / Planlauf</i>	µm	< 0.2	< 0.2	< 0.2	< 0.2	< 0.2	< 0.2	< 0.2	< 0.2	< 0.2



瑞峯貿易股份有限公司 - 總公司
台灣台北縣三重市興德路 82 號 13 樓
Tel: +886.2.8511.0778
Fax: +886.2.8511.0876(7)

瑞峯貿易股份有限公司
台灣台中市西屯區大安西街 2 號
Tel: +886.4.2310.0488號
Fax: +886.4.2310.2488

立峰(上海)商貿有限公司
中國上海市徐匯區宜山路 889 號(齊來工業城)
4 號樓 5 樓 D 單位單位
Tel: +8621.6485.1772單位
Fax: +8621.6485.1702